



# 信心·未来

雾芯科技社会责任报告

2021-2022

## 与世界温柔相拥



### 封面故事

---

懿方是雾芯科技“空弹新生”环保回收计划的忠实支持者。用可降解环保回收袋收集空弹，再定期去店里参与回收，已经成为了她的绿色消费习惯。

2021年9月，雾芯科技启动“空弹新生”环保回收计划，联合中华思源工程扶贫基金会，通过水泥窑协同处置技术，将回收而来的空弹集中处理成水泥熟料，再制成水泥应用于乡村振兴。“空弹新生”让一颗颗空弹得以发挥余热，通过回收空弹践行低碳环保理念，正成为越来越多用户的选择。

---

# 从数字看雾芯科技

## 科研指标

自创立以来  
研发投入达

**8** 亿元

截至 2022 年 6 月  
在全球申请专利超过

**610** 件

2021 年  
开展对外合作科研项目

**13** 项

其中已公开的中国发明专利申请共

**114** 件

## 经济指标

截至 2021 年底  
门店累计进入

**300** 余个城市

开设门店超过

**24,000** 家

2021 年  
“金护盾行动”协助警方处置产品打假案件

**43** 起

查获假冒和山寨产品

**797,891** 件

## 社会指标

截至 2021 年底  
有效带动产业链上下游就业机会约

**37** 万个

截至 2022 年 6 月  
“东北虎豹回东北”项目生态田种植规模达

**300** 亩

截至 2022 年 5 月  
实现向阳花系统 3.0 在雾芯科技专卖店应用

**100%**

截至 2021 年底  
“雾芯科技巡护队”巡护总里程累计达

**12,600** 公里

截至 2022 年 6 月  
“空弹新生”环保回收计划

在全国 **188** 个城市落地

设置回收桶的门店达

**16,000** 余家

2021 年  
客服平台累计服务

**108.5** 万人次

客户满意度达

**97%**

# 目录

## 关于雾芯科技

公司简介 06

### | 特写 | 从爱出发, 让家园更美好

| 空弹新生 |  
让空弹“逆袭”, 为乡亲们建更好的家 09

| 东北虎豹回东北 |  
科学缓解人兽冲突, 帮“大猫”回家 12

| 抗疫救灾 |  
尽绵薄之力, 守护更多人的家 17

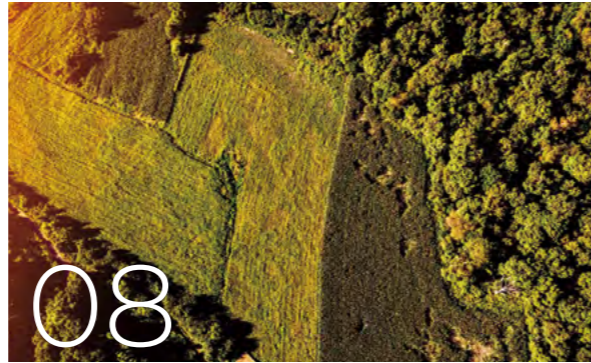

### | 市场责任 | 承诺, 让行动更坚定

带动约37万个就业岗位 | 为梦想助一臂之力 19

未成年人保护 | 坚守底线, 从未松懈 21

打击山寨假货 | 金护盾在行动 24

携手供应链伙伴, 共同成长 24



### | 产品责任 | 科技, 守护安心体验

8亿研发投入 | 追求满分体验 27

科学探索 | 挺进“无人区”, 永不止步 36

新, 益求新 40

用户服务 | 追求尽善尽美的体验 42



### | 环境责任 | 为可持续发展的明天持续努力

零碳之旅·AIM FOR ZERO | 为2050年做个打算 45

环境管理 50

三废管理 51

仓储物流管理 53



### | 员工责任 | 让美好初心总有回响

权益保障 | 包容与多元的职场氛围 55

晋升通道 | 把握当下, 激励成长 58

健康与关爱 | 快乐工作, 快乐生活 60

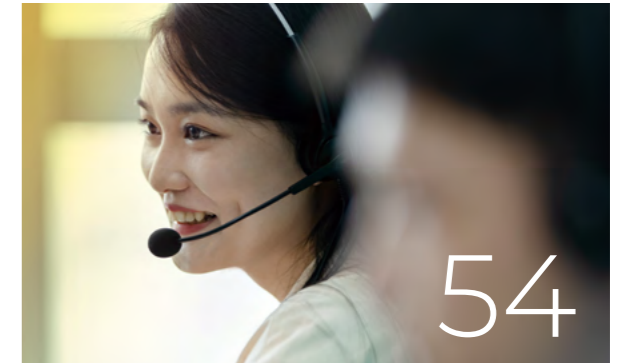

### | 公司治理 | 用信念坚守底线

治理保障 | 完善董事会职能, 保持良好治理 65

响应政策 | 满怀信心, 拥抱行业发展新时代 66

风险管控 | 三道防线多重保障 68

守法合规 | 合规经营奠定企业基石 69

传递我们的理念 | 让善意走得更远 70



可持续发展管理 72

GRI 标准内容索引 74

关于本报告 76



雾芯科技深圳办公室一角，员工合影

## 关于雾芯科技

### 公司简介

雾芯科技创立于 2018 年 1 月，历经 4 年多发展，已成长为全球领先的电子雾化企业。主营业务包括电子雾化器产品 RELX 悦刻的研发、设计、制造及销售。凭借覆盖全产业链的核心技术与能力，雾芯科技致力于为用户提供兼具高品质和安全性的产品。

我们积极投身雾化吸入领域的系统性科学研究，并与多所高校、研究机构合作，取得多项重要进展，推动行业及公众扩大对电子雾化的认知半径。与此同时，雾芯科技不断完善未成年人保护机制，借助科技和大数据的力量，全方位守护未成年人成长。



雾芯科技创始人、CEO  
汪莹

“创业 4 年多，我们感受最深、最没有遗憾的事情之一，就是在履行社会责任方面付出扎实努力。在雾芯科技，社会责任被我们视为公司核心竞争力的一部分，也是我们作为企业公民不可避免的价值追求。”



## 特写

# 从爱出发，让家园更美好

雾芯科技不断思考如何守护美好家园，  
 用爱意与世界温柔相拥。  
 2021年，我们启动“空弹新生”环保回收计划，  
 不仅解决行业难题，也为乡亲们建造致富路，  
 我们深入森林田野，  
 不仅保护濒危动物，  
 也探索人与自然和谐共生之道。  
 履行社会责任让我们铭记自己身在何处，  
 迈向何方。

位于吉林珲春市镇安岭村的雾芯科技生态田引来食草类动物的聚集，成为“虎豹食堂”  
 (图中大豆、玉米田地凹陷处为野猪啃食、破坏痕迹)

## 空弹新生

### 让空弹“逆袭”，为乡亲们建更好的家

用完的空弹如何处置才能不给环境添负担？这是许多消费者关心的问题，也是雾芯科技一直想解决的问题。然而，传统空弹处理方式成本高、持续难、再利用价值低，一直没有完善解决方案。

所幸，我们在探索中发现，环保处理后的空弹能成为水泥熟料。2021年9月，雾芯科技联合中华思源工程扶贫基金会启动“空弹新生”环保回收计划，通过水泥窑协同处置技术，将回收而来的空弹集中处理，再制成水泥。



循环再生成水泥只是第一步，投入到需要的地方，空弹才能诞生新的社会价值。所以，我们将空弹循环而来的水泥应用于乡村振兴，建设路、桥、卫生厕所等基础设施，不仅实现了资源再利用，更为乡亲们建设更好的家。



用户在店内投放空弹，参加“空弹新生”环保回收计划

特写



河北黄旗镇城根营村选瓜大棚前的道路原貌(左)、雾芯科技与中华思源工程扶贫基金会共同建成的“共富思源路”新貌(右)

项目首期投入 2000 万元。我们的回收范围不限雾化弹品牌。2021 年 12 月，在河北丰宁县黄旗镇城根营村，首条“共富思源路”竣工。这条 1.1 公里长的乡村道路由空弹新生产出的再生水泥建设而成。它改善了蔬菜瓜果大棚的运输条件，也成了老乡们的致富路。

### 一颗空弹的新生之旅

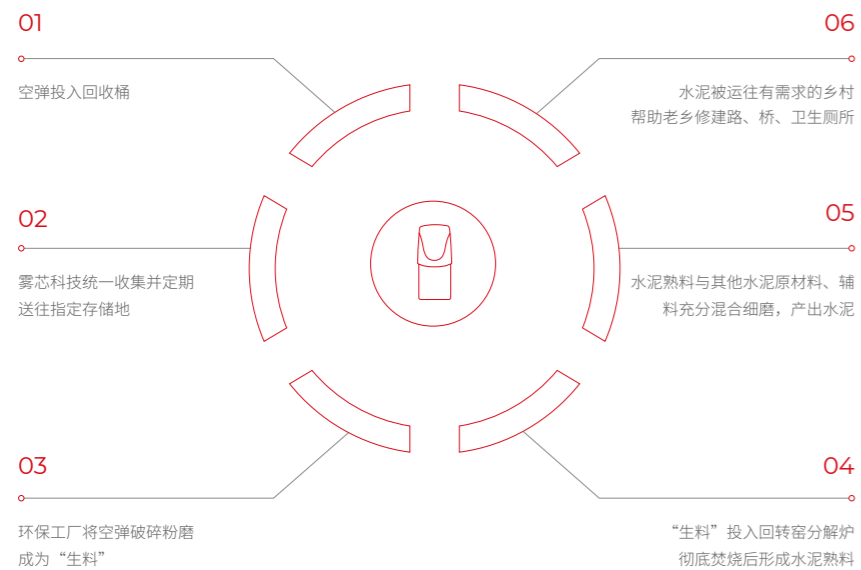

特写

截至 2022 年 6 月

“空弹新生”环保回收计划

在全国 **188** 个城市落地

设置回收桶的门店达

**16,000** 余家

### 雾芯科技“空弹新生”环保回收计划落地进展

2021年9月	1城	北京
2021年12月	5城	上海 广州 深圳 杭州 长沙
2022年1月	10城	成都 武汉 重庆 苏州 郑州 南京 天津 青岛 合肥 福州
2022年6月	188城	佛山 开封 宜宾 呼伦贝尔 伊犁.....

我 2019 年就开始用一代。每次加班，都是它陪在身边，也习惯了把用完的空弹攒起来。“空弹新生”计划来到南京时，发现自己已攒了 627 颗！

听说空弹能变水泥，为乡村修水泥路了。真没想到，通过攒空弹，我也做成了一件有意义的事。

**用户小李 共回收空弹 627 颗**  
**回收门店：南京栖霞马群新街店**



雾芯科技鼓励用户使用可降解回收袋收集空弹



河北丰宁县黄旗镇城根营村党支部书记刘佩仿

2018 年底，黄旗镇城根营村脱贫，基础设施完善成了下一个大问题。村里的主要经济作物是玫瑰瓜，可由于缺乏建设资金，选瓜场大棚入场的道路长期得不到修缮。如今这条路建成，增加了收入，也解决了老乡们一块心病。

**河北丰宁县黄旗镇城根营村党支部书记 刘佩仿**

特写

# 东北虎豹回东北

## 科学缓解人兽冲突，帮“大猫”回家

2020年，雾芯科技全体员工在众多社区服务项目中投票决定，发起“东北虎豹回东北”项目。

过去100年，全球野生虎数量锐减，我们熟悉的东北虎也是世界濒危物种。我们在调查中了解到，栖息地被破坏、食物短缺等因素迫使这些“大猫”前往人口密集度更低的俄罗斯。无论是出于责任因素还是感情因素，我们都想行动起来，让更多中俄边境的野生东北虎、豹回到自己的家乡。

所幸，随着2017年东北虎豹国家公园建立、相关保护措施的完善，大猫数量逐渐增加。根据国家林业和草原局数据，目前国家公园内野生东北虎数量已达50只，比此前增加了一倍。

目前国家公园内野生东北虎数量已达

# 50只

比此前增加了一倍



生态环境恶化，栖息地被破坏，一度让东北虎去往人口密集度更低的俄罗斯远东地区



然而野生动物栖息地与周边居民生活空间高度重叠，保护虎豹、维护自然植被、解决村民生计，三者该如何平衡？

2021年，我们联合中国绿化基金会，在位于东北虎豹国家公园核心区的吉林珲春市镇安岭村进行试点，通过每年向基金会捐赠100万元，及种植生态田、组建巡护队等方式促进当地人与自然和谐共生。





### 300 亩生态田

截至目前，我们在镇安岭村、四道沟村、官道沟村共种植了 300 亩生态田，这里生长着玉米、大豆等作物，成为了附近梅花鹿、野猪等野生动物的“食堂”。只有喂饱了它们，周边的生态系统才能健康运转。而雾芯科技则对遭受破坏的农田给予村民经济补偿。现在，生态田附近多次发现东北虎豹造访的痕迹——它们是追着野生梅花鹿、野猪一路下山的。



雾芯科技生态田撑起了一座小小的“虎豹食堂”。为方便当地科研人员和村民进一步观察野生动物行踪，我们还在生态田中搭建了观测台。

### 12600 公里巡护总里程

我们还组建了一支巡护队，队员由 20 名村民组成。定期进山清理兽夹兽套的同时，这些“守护者”还要协助科研人员采集虎豹踪迹和其他数据。这项工作提高了村民的虎豹保护能力和生态服务水平，也增加了他们的可持续收入。截至 2021 年底，雾芯科技巡护队巡护总里程已达到 12600 公里。



一次次翻山越岭，雾芯科技巡护队寻找着虎豹踪迹

特写

### 48 万元可持续收入

我们还为 20 户村民提供了雾芯科技助农蜂箱，帮无法再上山采集山货的村民通过蜜蜂养殖等增收项目获得可持续收入，借机带动乡村产业转型和村民就业增收。截至 2022 年 4 月，我们已累计为当地村民增收超过 48 万元，蜂蜜成为了镇安岭村的特产之一。



雾芯科技为当地村民提供的助农蜂箱

### 增加捐赠 25 万元的观测设备

2022 年，除了最初展开试点的镇安岭村，我们把“东北虎豹回东北”项目也带到了周边的四道沟村和官道沟村，这两个村落同样位于东北虎豹国家公园腹地。2022 年，雾芯科技购置并安装了价值 25 万元的实时监测设备，包括 2 台实时观测摄像头和 15 台实时传输照相机，以便实时监测野生动物行踪，为当地生态研学提供一手研究资料。

特写



在雾芯科技生态田附近，野生东北虎的脚印印证着附近生态环境越来越好

## 故事 | 看！是老虎的脚印

2021年9月初，我们来到镇安岭村，寻找野生东北虎、豹的印记。

东北的初秋气候宜人，往来镇安岭村的路上，可以看到一块写着“老虎出没！”的小铁牌被绑在树干上。当地村民说，大家都知道现在有老虎就在身边“潜伏”，已经习惯了“伴虎”而居。

再向前走，就是雾芯科技生态田了。这片2021年初种植的生态田里，玉米已蹿到2米高。通过无人机航拍，可以发现田里的玉米被野猪啃食、破坏了一大片。看到这样的景象，我们反而很高兴。

“这就是前几天野猪吃的。”我们的向导、野生东北虎豹专家冯利民指着被破坏的玉米地说。食草类动物聚集在此处，意味着生态环境的优渥，也意味着，或许东北虎也曾一路追着它的猎物，在周围出没。

果然，艰难地蹚过一条小溪，泥泞的溪畔上，出现了几枚野生东北虎脚印。它悠闲的身影似乎就在眼前，而脚印周边深深凹陷的泥土，则彰显出森林王者的风范。据巡护队员介绍，这些脚印来自一只成年雌性野生东北虎，重约300斤。

人群中传来惊叹，大家纷纷拿出手机，小心拍下这难忘又令人激动的画面。国家林草局东北虎豹监测与研究中心最新数据显示，东北虎豹国家公园内已经有超过50%的区域有东北虎稳定活动。“众山皆有虎”的盛况，回来了。

资助东北虎豹保护项目的企业不少，但只有雾芯科技将行动落实到了田间地头，落实到了当地村民家里。镇安岭及周边的整个生态系统正在逐步恢复，我们对更多虎豹回东北的未来也充满信心。希望镇安岭村能成为一个美丽的虎豹村庄。

**野生东北虎豹专家、北京师范大学生命科学学院副教授冯利民**

## 抗疫救灾

### 尽绵薄之力，守护更多人的家

河南郑州“7·20”特大暴雨灾害、西安疫情……难关当前，雾芯科技积极行动，为抗疫救灾尽绵薄之力。

2021年7月，河南遭遇特大暴雨灾情，我们第一时间向中华思源工程扶贫基金会“思源赈灾”项目捐赠300万元，用于河南暴雨受灾地区的应急救援。同时，我们设立“雾芯科技河南受灾门店帮扶基金”，用于后续帮助受灾门店的修缮、受损产品的置换以及其他灾后帮扶项目。

雾芯科技驰援河南抗洪救灾物资

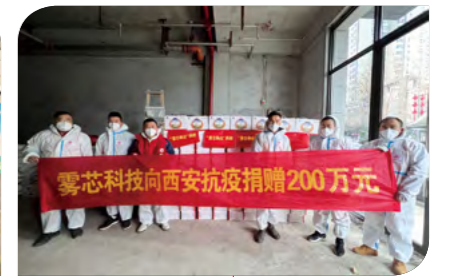
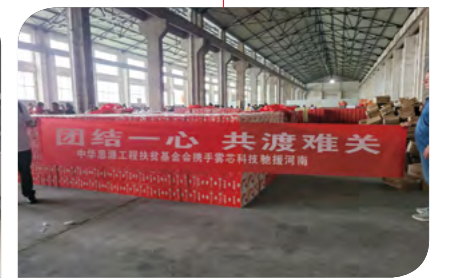

雾芯科技支援西安抗疫

2021年12月，西安新冠疫情形势严峻，雾芯科技向西安市慈善会捐款200万元，用于采购抗疫物资，为西安一线抗疫人员提供保障。



## 市场责任 承诺，让行动更坚定

身处电子雾化行业，  
雾芯科技恪守行业底线、守护未成年人，  
同时也努力提供就业和创业机会，  
托起更多人的梦想。  
我们一步一个脚印，  
兑现承诺。

## 带动约 37 万个就业岗位 为梦想助一臂之力

开一家温暖的小店是许多人的梦想。4 年来，我们见证了很多店主通过创业，进入人生新起点。在许多城市，梦想因此落地生根。

截至目前，雾芯科技累计开设门店超 24000 家。截至 2021 年底，雾芯科技门店累计进入 300 余个城市，有效带动产业链上下游就业机会约 37 万个。



雾芯科技北京 798 店店员

### 2019 年 -2021 年关键经济指标

指标	2019年	2020年	2021年
营业收入	15.194 亿元	38.197 亿元	85.21 亿元
员工总数	683 人	773 人	1,233 人
开设门店数	1,500 家	10,000 家	24,000 家
带动就业	约 12 万	超 27.7 万	约 37 万



回到家乡泉州，阿杰开了一家专卖店，创业成为“老板”

## 故事 | 小城市不是退路，是前路

人人都想当老板，个个都企盼成功。阿杰也不例外。他从小就想创业。还没毕业，他就离开家乡福建泉州“闯社会”。为此，少不更事的阿杰和父亲闹僵了关系。然而，在大城市走了很多年后，阿杰没有如愿。在陌生的城市，属于他的机会很少。

其实当老板也不是目的，阿杰想要的只是“自己做决定”。2021年，疫情好转，阿杰回了一趟老家，才发现曾经的朋友都有不错的事业，顿感失落。“后来我想明白了，为什么非要到大城市才叫闯？”阿杰说。更何况，曾经意气风发的父亲也到了需要自己的年龄。阿杰不想再远游，或许在家乡创业也能有一片天。

于是，他回来了，在老家泉州开起了一家专卖店。每天，他在小店里迎来送往，潜心思考如何能把生意做得更好。年迈的父亲闲不住，也常来店里帮忙。父子二人的隔阂，就在细水长流的日子消失了。阿杰觉得，雾芯科技让自己梦想成真。在这一方小天地里，他成了真正的老板，也有了更大的世界。他总说自己不怕别人质疑，“只要做自己认为有意义而且正确的事，就是一种成功”。

总之，千好万好，回来挺好。

## 未成年人保护

### 坚守底线，从未松懈

幼吾幼以及人之幼。保护未成年人，我们永远不放松。自创立以来，我们率先发起守护者计划，坚持“反对向未成年人销售，反对在未成年人面前使用”。在产品标识、营销渠道、技术革新等各个层面，我们拉起销售全链路未成年人保护网。

2019年，雾芯科技推出防范未成年人购买的智能保护系统“向阳花系统”并不断升级。2021年9月，“向阳花系统”升级为3.0版本，通过“单一码”，雾芯科技将“姓名+身份证号+人脸识别”的三重验证嵌入POS系统，并与门店运营后台、库存情况紧密绑定。依托大数据风控，系统可快速筛查订单情况、判断有无违规情况，并及时进行处理。

同时，系统设置的电子围栏将中小学、青少年宫等未成年人密集区域精确圈定，确保新店主在提报开店审核时不能在未成年人密集区域开设任何形式售卖场所。

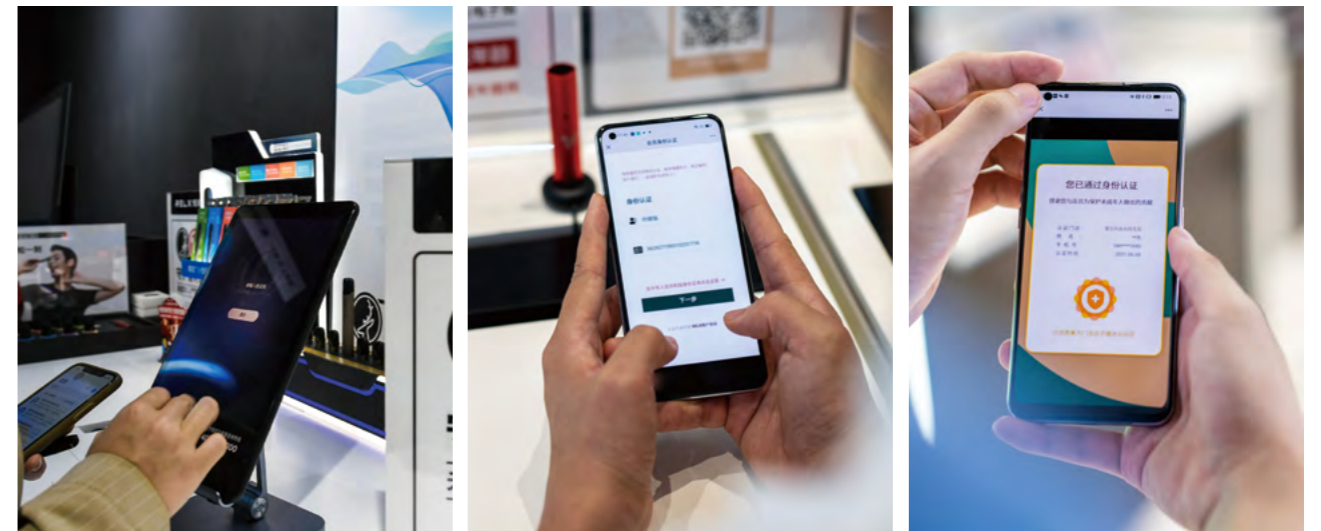

2019-2022年，向阳花系统不断升级，从1.0版到2.0版，再到3.0版，成为雾芯科技保护未成年人的技术铠甲

### 向阳花系统 3.0 在门店的应用



2021 年 6 月，新修订的《中华人民共和国未成年人保护法》落地实施，首次以法律形式明确禁止向未成年人销售电子烟。我们第一时间做出回应，要求全体商业合作伙伴严格遵守法律法规，禁止向未成年人出售产品，并且面向公众设立了投诉通道。

2021 年，我们通过巡查共发现并查处了 28 家在落实未成年人保护方面存在违规情况的门店，根据门店签署的《雾芯科技专卖店合作三方协议》和《不向未成年人销售电子烟承诺书》，我们视情形对这些专卖店予以取消运营支持、扣除保证金或立刻闭店等不同程度的处理。

截至 2022 年 5 月  
向阳花系统 3.0 覆盖的专卖店范围达到

100%

向阳花系统设置的电子围栏数量约

30 万个



北京芍药居店店长姗姗

### 故事 | 答案只有“不可以”

北京芍药居店是家不太起眼的半地下小店。不过，得益于周边繁华的商铺，小店的客流一直不错。

店长姗姗遇到过形形色色的人，其中也有未成年人。不过，无论是什么理由，姗姗的答案都只有：不可以。“在向阳花系统把关前就做好防守，是我自己的工作标准。”姗姗说。向阳花系统虽然会识别出未成年人，但那是最后一道防线。她的自律和底线，才是第一道“铁栅栏”。

偶尔，也有年轻人只想来聊聊自己的烦恼，姗姗很乐意做他们的听众。开店前，姗姗是日语翻译，有过国外留学经历。过往的经历让她意识到，能在这个年纪找到一个理解自己的人，是很多少年的愿望。

“酷的方式有很多种，如果他们真觉得烦恼，我会建议他们多去健身。”姗姗直言。她常常会想到自己的经历，曾经她也是个任性的少女，直到成为母亲，姗姗才开始理解所有父母的良苦用心。“我想尽自己所能改变他们的一些想法。如果我能做到，也算是一个合格的‘守护者’吧。”她在店门口立了块“未成年人禁止购买”的自制小牌子，希望能和雾芯科技一起，将保护防线再向前拉一点。

# 打击山寨假货

## 金护盾在行动

我们不愿意消费者购买安全性没有保障的假冒伪劣产品。自 2019 年起，雾芯科技积极响应国家政策，协助执法机关开展线上线下打假活动，向公众普及假冒和山寨产品的安全危害及识别方法，保障消费者权益免受侵害。

2021 年，雾芯科技“金护盾行动”共协助警方处置产品打假案件 43 起，查获假冒和山寨产品 797,891 件。



金护盾行动协助有关部门，在打假现场清点假冒和山寨产品

# 携手供应链伙伴

## 共同成长

在自身发展的基础上，我们也与供应链伙伴齐心协力，努力让雾芯科技的社会责任理念深入到合作伙伴的心中。在供应链管理的各个环节，我们不只遵守高标准，也帮助产业链实现可持续发展。

雾芯科技合作的供应商共

**380** 家

中国大陆供应商

**377** 家

海外及港澳台供应商

**3** 家

市场责任



我们希望，雾芯科技社会责任理念融入供应链合作的每个环节

## 供应商管理

雾芯科技希望与供应商达成友好、可持续的合作关系。我们参考相关国际公约和标准，制定了《雾芯科技商业合作伙伴行为准则》。在要求供应商遵守法律法规、践行商业廉洁诚信行为的同时，准则强调了对于供应链劳工权益的保护，例如杜绝使用童工、强迫劳动、歧视和骚扰等行为，保证合理劳工工时并按照法律法规提供相关福利保障。

我们与每一个合作伙伴签署《雾芯科技商业合作伙伴行为准则》，并定期在全国信用系统查询目前主要合作伙伴有无经营异常和严重违规情况。

## 将社会责任融进供应商管理的每一环

### 供应商合作选择

综合考虑质量、成本、交期、服务、可持续发展能力、提案的匹配度、风险控制能力、专业性等因素

### 供应商准入

在与新供应商建立伙伴关系前，增加利害关系声明；新供应商准入审核包括研发能力、质量管控、财务管理、采购交付能力和可持续发展管理等维度，重要产品采购时注重生产现场检验，确保产品质量

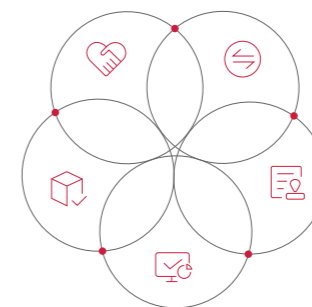

### 供应商改进

向供应商提出合作过程中发现的不足，间接推动供应商在服务、管理体系等方面做出改善

### 供应商合作交易

及时签订合同，公平交易，根据合同要求，及时支付款项，要求供应商提供3C、RoHS等相应证书，确保产品符合法律规定

### 供应商评审

每年对供应商进行绩效评审，以评审结果为参考依据，确定下一年度合作方向，促进供应商不断提升自身管理能力  
每年对核心供应商进行可持续发展管理评审，分别从消防安全、化学品安全、设备及作业安全，职业健康和事故管理，卫生、宿舍和食堂，环境保护，管理体系，劳工道德和业务连续性9个维度进行

市场责任



# 产品责任 科技，守护安心体验

关于好产品的一切思考，都应从用户角度出发。

雾芯科技坚守严苛标准，

所有产品都要经历重重质检难关，才能与消费者见面。

与此同时，雾芯科技也持续向科学进军，

填补国内雾化科学空白，创新产品和服务。

我们相信，雾芯科技产品的意义不仅是陪伴，

更是信任。

## 8 亿研发投入

### 追求满分体验

截至 2022 年 6 月  
雾芯科技全球申请专利超

# 610 件

电子雾化器对个体健康和公众健康的影响，特别是长期健康影响的程度，需要一个完整  
的生命科学链条来研究，也将是一个长期过程。2020 年，我们建立“1+4”科学研究路径。  
这意味着我们的科学创新能力完成了从点到面的布局，也有机会建立全面复杂的分析模  
型。自创立以来，我们的研发投入达 8 亿元。

### 雾芯科技 1+4 科研矩阵

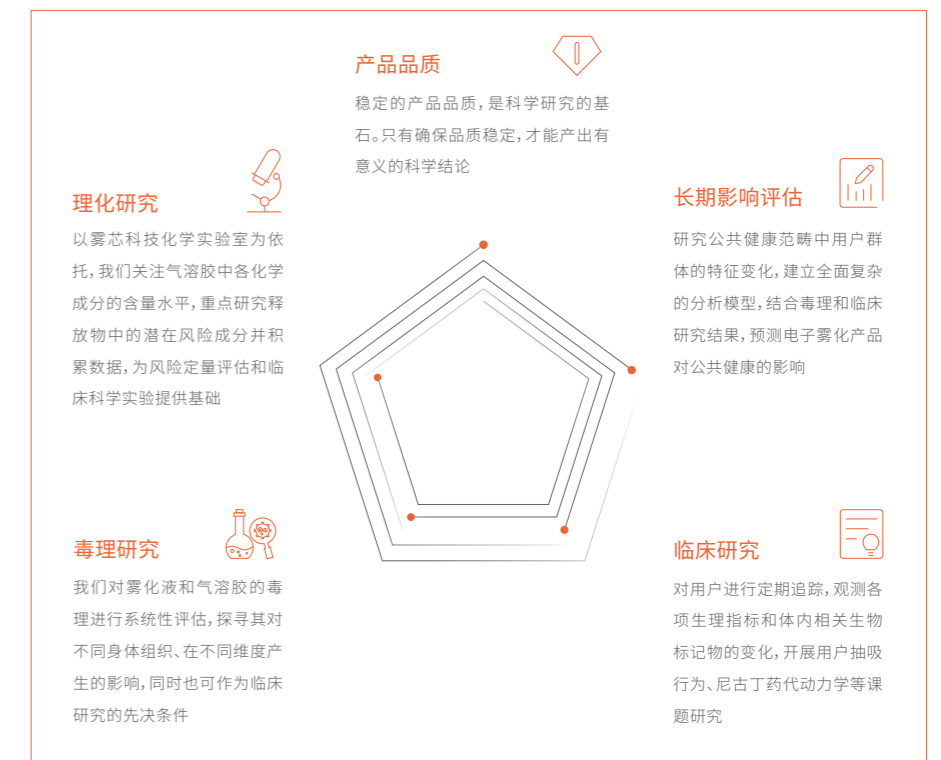

品质安心是雾芯科技永远的必选项。“1+4”科学研究路径中的“1”，指的就是持续严控产品品质——如果品质不稳定，后续严谨的科学探索将失去基础。2022年，我们形成了8大实验室矩阵和严格的工厂品控，严守产品生产的每一道关卡，确保最终交付到消费者手中的都是安全、高品质的产品。

8大实验室矩阵，指雾芯科技创新实验室、化学实验室、生命科学实验室、雾化物创新实验室、新材料实验室、气溶胶实验室、品质安全实验室和感官分析实验室，此外，还设有雾芯科技售后品质检测中心。雾芯科技产品品质、风味开发、体验升级、科学探索“四位一体”的完整技术路径进一步完善。



化学分析负责人梁晶晶博士检查超高效液相色谱仪的流动相，准备进行羰基化合物测试

一款雾芯科技产品的诞生

全流程研发

80天

用户测评

500+次

配方调整

100+次

产品测试

197项

每个样品的上市几率只有

1.5‰

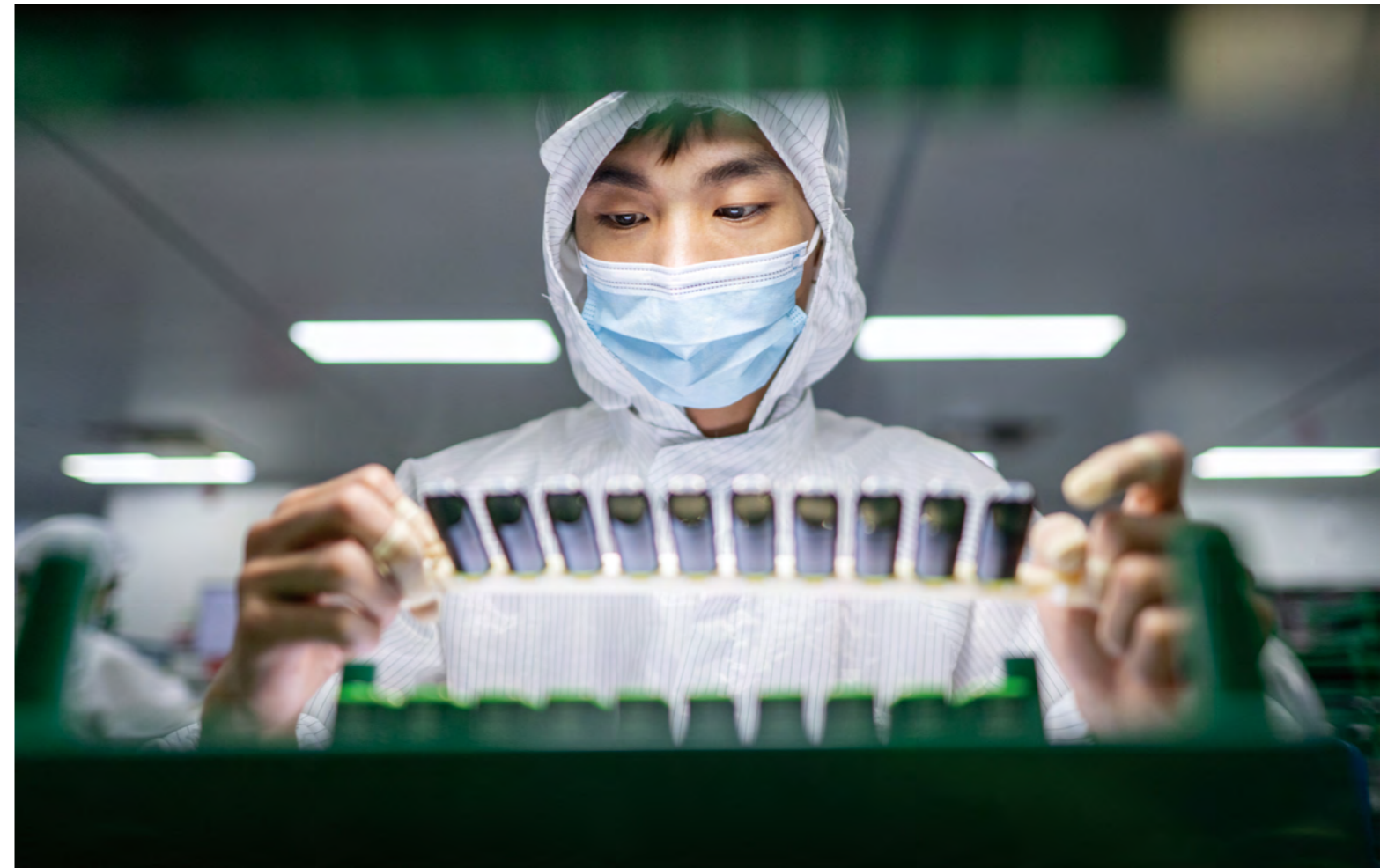

雾芯科技工厂一线员工在检查雾化弹

### 故事 | 一款追求满分体验的产品如何炼成？

一款产品需要经历多少项考验才能诞生？雾芯科技的答案是：197项。

穿上防尘服、经过风淋室，才能进入占地2万平米的工厂。这里已达到GMP 10万级洁净车间标准，超110人的品质供应链团队管控着来料、生产、成品的一系列过程。每批雾芯科技产品走下产线，都需要经历22项严格的检测。据统计，每年仅用于抽检消耗的雾化弹就超过200万个。

这是雾芯科技产品在出厂前经历的最后一道“难关”，而许多严苛的挑战，发生在产品出生起的每一个环节。



## 创新实验室

创新实验室是产品诞生的第一个环节。在这里，工程师会根据用户痛点前沿规划产品，先一步，超越用户期望。

例如，创新实验室的“精益设计”项目正通过减少产品零部件的方式，降低产品结构复杂性并提升稳定程度。不仅如此，“精益设计”也能减少产品对气候变化的影响。例如，在雾芯科技轻风雾化弹中，我们将零件数量精简了16.7%，在提升产品稳定性的同时也减少相应工序，据估算，可降低产品相关碳排放约15%。

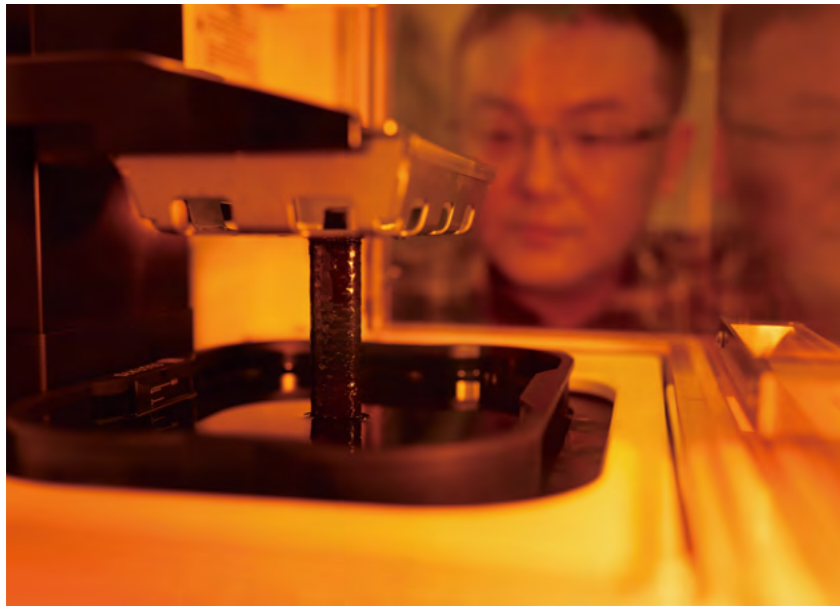

结构研发工程师在产品创新实验室中使用3D打印机制作产品原型

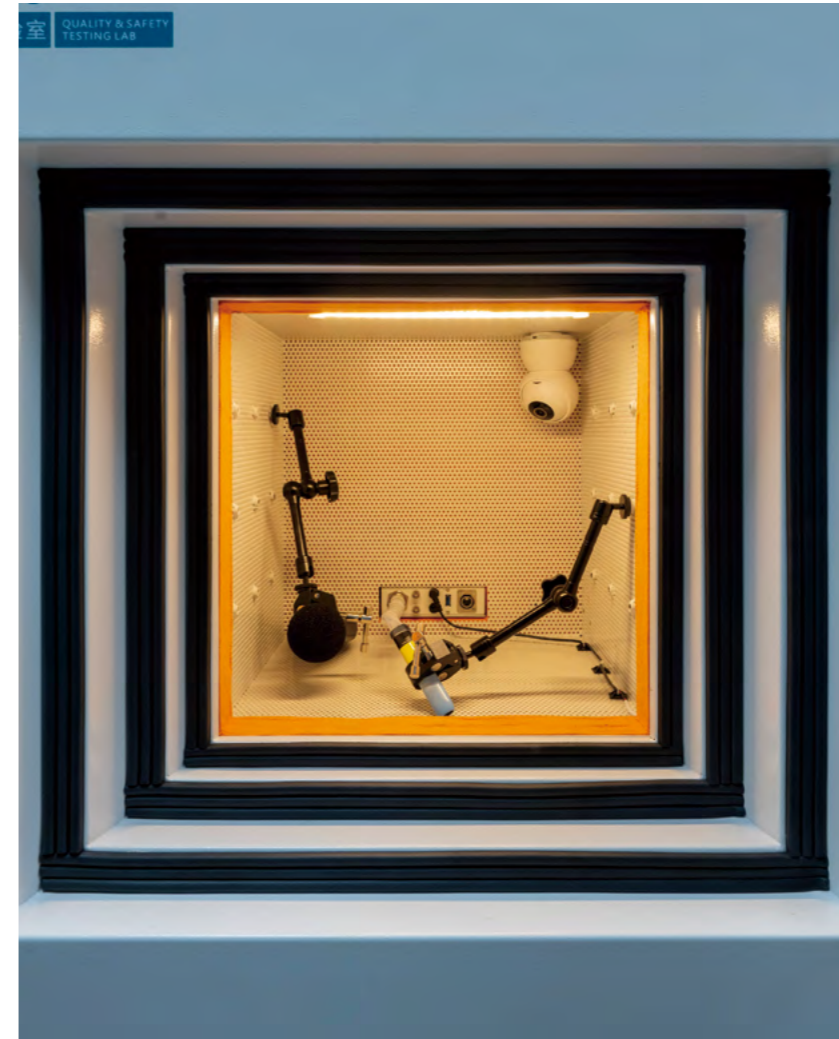

品质安全实验室中，工程师使用隔音箱测试产品使用过程中的音量分贝数

## 品质安全实验室

一旦确定量产，产品会在品质安全实验室经历环境适应性和安全性测试。摩擦、跌落、插拔、高温等环节的考验，能确保产品物理性能和电气性能稳定。在雾芯科技，品质部门掌握一票否决权。产品一旦无法通过这个部门的检验，就无缘上市。

例如，在研发阶段，我们会将新产品运往西藏拉萨。在历时约20天、全程约7,400公里的路程中，产品将经历气压变化、温度变化、颠簸等多项环境挑战，以测试它们能否经得起极端环境的挑战。2022年，该实验室获得CNAS（中国合格评定国家认可委员会）认可。

## 化学实验室

雾化物及释放物检测是化学实验室的工作重点。早在 2019 年，我们就制定了全面、严苛的雾化液企业标准。雾化液研发过程中，化学实验室将对所有添加物进行分析，验证其安全性。

目前，化学实验室可完成国标要求的各类雾化、释放物检测项目。在严格遵守国标的基础上，我们以更严苛标准、更全面要求开展检测。化学实验室对雾化物的检测涵盖 19 类、不少于 140 种物质；对电子烟释放物的检测涵盖 12 类、不少于 102 种物质。2020 年 8 月，该实验室获得 CNAS（中国合格评定国家认可委员会）认可。



化学分析专家在整理清洁实验设备

## 气溶胶实验室、新材料实验室、雾化物创新实验室

2021 年 -2022 年，我们新增设了气溶胶实验室、新材料实验室、雾化物创新实验室，进一步完善基础研究能力，可深入分析电子烟核心部件和关键物质，提升产品安全性和使用体验。

特别值得一提的是，雾化物创新实验室不仅通过“原料提纯”“变味感知”等技术创新极大降低了产品糊味和变味风险，还掌握了复合尼古丁核心技术，通过调控复合有机酸的种类和比例及其与尼古丁的精确配比，让产品在保证纯净口感的同时超越原有体验。

## 感官分析实验室

品质安心是基础，好风味也很重要。在感官分析实验室，评析专家会参考茶叶、咖啡、葡萄酒等分析方法对产品风味展开多维度评价。

好口感，要让用户说了算。例如，在一溪云雾化弹产品上市前，为了复刻用户心中熟悉的那个味道，研发团队在 3 个月中走访多个城市，定量调研了 2000 多个用户。基于用户反馈，我们针对产品总结出超 30 个感官评价维度，用于产品上市前量化评析口感优劣。

### 生命科学实验室

雾芯科技生命科学实验室于 2020 年 9 月启用，该实验室的核心是 SPF( Specific Pathogen Free, 无特定病原体 ) 级动物实验房。这是通过动物进行气溶胶体内影响实验和行为学实验的区域。实验室还配有细胞实验和生化实验区域，可对雾芯科技产品开展心血管系统、呼吸系统、神经系统等多角度的毒理学检测，全方位评估气溶胶的生物学安全性。

### 售后品质检测中心

售后检测，也要一丝不苟。2021 年，我们建立售后品质检测中心，对所有的退换货进行外观筛查、充电老化、拆机分析、电子分析等品质检测。这不仅能高效支持专卖店退货检测和复判，更会成为产品设计开发的重要参考。2021 年，雾芯科技雾化杆和雾化弹客退不良率再次下降 36%。



售后品质检测中心，工作人员对售后产品进行充电老化测试



品质测试工程师在品质安全实验室中对雾化弹开展耐高温、高湿测试

### 不断精进的品质管理体系

伴随着业务持续高速增长，消费者对我们的产品品质提出更高要求。2021 年，雾芯科技引入 QMS 质量管理体系，实现质量信息的统一化管理，打通公司内外各系统的业务、数据信息流，大幅提升工作效率的同时，实现更优的质量管理办法。

### 雾芯科技 5 大质量体系

<b>生产质量管理体系</b>	对工厂生产过程中影响产品品质的各个关键因素进行管控，确保产品品质满足要求
<b>研发质量管理体系</b>	依照项目开发流程，提前识别并将问题都解决在设计端，并明确设计各阶段输出和准入要求，保证新品的可靠性和可量产性
<b>零部件质量管理体系</b>	从供应商选择、供应商绩效管理、零部件标准制定、零部件开发和承认、量产品质提升等全过程对零部件质量进行有效管控
<b>合规管理体系</b>	通过对产品安全、法律法规、有害物质、环境影响、包装规范等合规因子的标准化管理，系统识别、解读、规范并落地合规要求
<b>实验室质量管理体系</b>	围绕产品安全性、稳定性及适用性的要求，制定性能、环境及安全准确的检测方案，满足产品生命周期各阶段的检测需求

# 科学探索

## 挺进“无人区”，永不止步

要成为一家值得信赖的企业，雾芯科技有责任持续挺进雾化科学“无人区”。我们相信，只有对这些难题不回避、不放弃，才能让基础研究成果转化为提升产品质量的力量，为行业未来注入无限可能。



雾芯科技科学团队使用气相色谱-质谱联用仪检测雾化物成分

通过“1+4”科研矩阵，我们形成了从微观到宏观，从化学、生命科学到公共健康研究的完整科学体系。以严格的产品质量管理作为基石，展开“1+4”中的“4”，即理化研究、毒理研究、临床研究和长期影响评估，以系统、科学方法搜集证据，验证并发掘产品的低风险潜力，消除公众对电子雾化产品的偏见。

目前，我们在科学工作中已取得了一系列进展。

## 国内首批电子雾化临床研究

2021年3月，雾芯科技展开国内首个电子烟临床研究项目。该项目通过中国临床试验注册中心（ChiCTR）和世界卫生组织国际临床试验注册平台（WHO ICTRP）的审核，研究受试者体内尼古丁的代谢动力学，以及使用雾芯科技产品替代卷烟后对人体生物标志物的影响。

2022年2月，雾芯科技又发起了国内首个聚焦“电子烟安全性”的临床研究。与此前研究聚焦“尼古丁代谢”不同，本次研究聚焦电子烟安全性，招募36名有吸烟习惯的健康受试者，随机分组，观察不同产品对受试者呼吸功能、心血管功能的短期影响。该项目也在中国临床试验注册中心（ChiCTR）成功注册。



雾芯科技注册国内首个电子烟临床研究项目



雾芯科技注册电子烟安全性临床研究项目



雾芯科技研发团队在雾化物创新实验室中调配产品

### 携手更多科研机构，完善科学矩阵

与广泛专业伙伴开展合作，能帮助我们进一步探索未知。目前，我们已与中山大学、中国科学院深圳先进技术研究院、广州呼吸健康研究院等 10 所大学、2 家医院以及多个科研和委托研究机构相继展开一系列合作。2021 年，共开展 13 项不同维度的对外合作项目。

2019 年，雾芯科技与中国科学院深圳先进院开展合作，尝试以雾芯科技产品为研究对象，发现电子烟中关键成分对神经系统的影响。

2022 年，《中国药物滥用防治杂志》刊登了雾芯科技与中科院深圳先进院的首个合作科研成果。该研究使用雾芯科技产品作为研究对象，验证了电子烟中常见的凉味剂 WS-23 不具奖赏性；与纯尼古丁产品相比，含有凉味剂 WS-23 的电子烟奖赏性更低。



论文发表于《中国药物滥用防治杂志》

2020 年 11 月，雾芯科技与中山大学合作成立“中山大学-雾芯科技雾化产品评价实验室”，该实验室是国内雾化科学领域首个覆盖临床前至临床研究阶段的全流程研究平台。

2021 年 7 月，雾芯科技与中山大学科学团队在 SCI 期刊《生态毒理学和环境安全》(Ecotoxicology and Environmental Safety) 发表论文。该研究表明，在急性暴露 24 小时的情况下，电子烟烟雾凝集物对人肺上皮细胞株 (BEAS-2B) 的影响远小于卷烟烟雾凝集物，从细胞水平验证了电子烟的相对减害能力。



论文发表于《Ecotoxicology and Environmental Safety》

2021 年，雾芯科技与齐鲁工业大学 (山东省科学院) 合作，共同开展电子烟气溶胶生物安全性科学研究，尝试发现电子烟及卷烟对人体不同细胞、器官的影响。

2022 年 4 月 7 日，齐鲁工业大学 (山东省科学院) 研究团队在全球毒理学领域权威 SCI 期刊《人体与实验毒理学》(Human and Experimental Toxicology) 发表论文，确认与卷烟相比，电子烟对人体血管内皮细胞的伤害相对较小，展示出较为明显的“减害效果”。

# 新，益求新

我们对创新研发坚定投入，这不仅是为了完善知识产权护城河，更是想为行业注入更多创新力，并将此转变成好产品带给用户。



资深结构工程师用三维扫描仪建立产品数字模型

截至 2022 年 6 月底，雾芯科技已在全球申请专利超过 610 件，其中已公开的发明专利申请共 114 件，专利覆盖电子雾化器设计、雾化液配方、电控、智能化、释放物安全、防止未成年人购买等各个方面。

2021 年 12 月，雾芯科技入选“2021 年广东省专精特新企业”。2022 年 2 月，《2021 年中国企业“PCT 国际专利申请”排行榜 TOP100》发布，雾芯科技位列榜单第 64 名。

雾芯科技设计也在全球范围获得了高度认可。2021 年，雾芯科技“幻影”产品获得巴黎 DNA 设计大奖荣誉奖。



“幻影”产品获得 2021 巴黎 DNA 设计大奖产品设计荣誉奖

## 故事 | 解决漏油难题，雾芯科技有新意

我们会从用户购买、体验产品的各类场景出发，从感知、购买、使用及安全性等方面全面分析用户的感受与期待。例如，雾化弹漏油会带给用户糟糕的体验。雾化弹内部密封不到位，是这一问题的根源。

为此，雾芯科技在雾化弹设计方面突破了难关：我们采用双层密封方式，同时利用多条储液环形槽，创造了单独的冷凝液储存空间，有效防止冷凝液的积累漏液。该技术已于 2022 年 2 月获得实用新型技术专利授权。

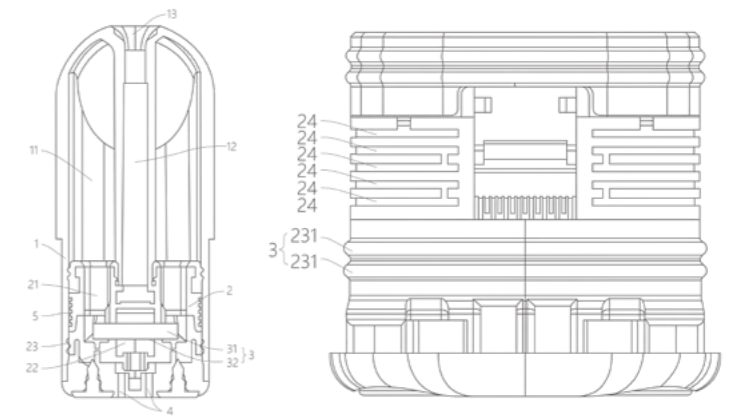

雾芯科技雾化弹防漏液专利示意图

# 用户服务

## 追求尽善尽美的体验

只有消费者满意，才能支撑我们走得更远。我们通过专业、耐心的客服团队，密切关注消费者的体验和诉求。这些来自消费者的反馈，都将推动我们不断优化自身。



对北京西城区福长街店店主李雪（左）来说，顾客不只是顾客，更是朋友

## 竭力保护隐私安全

我们深知个人隐私信息对消费者的重要性，从成立起，雾芯科技就建立了全面有效的隐私保护制度并在官网公示。此外，我们通过高级防火墙、信息加密、权限设置等技术手段，确保个人信息不会泄露或丢失。我们还与所有相关员工签署了保密协议，要求他们安全、谨慎地处理消费者信息。

## 有问必答，答必坦诚

截至 2022 年 6 月 30 日

“有问必答”平台共收到用户提问

11,695 条

提问处理率达

100%

我们搭建了多种售后渠道和模式为客户兑现服务承诺。雾芯科技呼叫中心及时、优质地为客户答疑解惑。2021 年全年，雾芯科技客服平台累计服务 108.5 万人次，投诉办结率 100%。

为了更全面地了解消费者需求，2022 年 1 月底，雾芯科技在微信公众号上线了“有问必答”答疑平台。在该平台，无论是对电子雾化科学相关的讨论，还是对产品有何建议，都会得到客服人员 24 小时在线回应。



“你的疑问，我们来解答”

## 零碳之旅·Aim for Zero

为 2050 年做个打算

2022 年 4 月，雾芯科技启动了“零碳之旅·Aim for Zero”计划：凭借 8 大减碳举措，将在 2033 年实现直接运营碳中和、2050 年实现全价值链碳中和。



在此之前，雾芯科技一直坚持低碳运营，并已取得一定成果。目前，我们已实现 2021 年北京、上海、深圳三地办公室、实验室的运营碳中和。据德国莱茵 TÜV 认证，雾芯科技通过向碳汇交易平台购买相关风电项目所产生的碳汇减排量，实现三地办公室、实验室碳抵消。

此外，我们还启动了“空弹新生”环保回收计划，成立了环境、社会及公司治理委员会，多举措推动环境可持续发展。

其中，用户参与是雾芯科技碳中和规划中极其重要的一环。我们正通过“空弹新生”持续鼓励消费者践行绿色生活。

### 环境责任

## 为可持续发展的明天持续努力

气候变化是全人类共同挑战。

在产品的设计、生产、流通、使用的每一个环节，

雾芯科技都坚持低碳运营。

同时，我们携手价值链伙伴精耕细作，

力求带动行业绿色发展。

守护地球生命共同体，

雾芯科技步履不停。



一款雾芯科技产品的碳足迹，覆盖产品设计制造、流通、销售以及产品使用等众多环节。在每一个环节，我们都精心部署，追求净零排放。下一步，雾芯科技将通过8大减碳举措兑现碳中和承诺。



消除不必要的一次性塑料包装，是雾芯科技重要的减碳举措之一



工厂的雾化芯全自动钢盖安装设备，让工作效率得到有效提高

雾芯科技不仅做出零碳产品、零碳工厂、绿色门店等规划，也计划建立绿色供应链伙伴机制、消除不必要的一次性塑料包装、减少废弃物、倡导员工践行低碳办公等，全价值链布局推进碳中和目标的实现。

其中，用户参与是雾芯科技碳中和规划中极其重要的一环。我们正通过“空弹新生”环保回收计划持续鼓励消费者践行绿色生活。

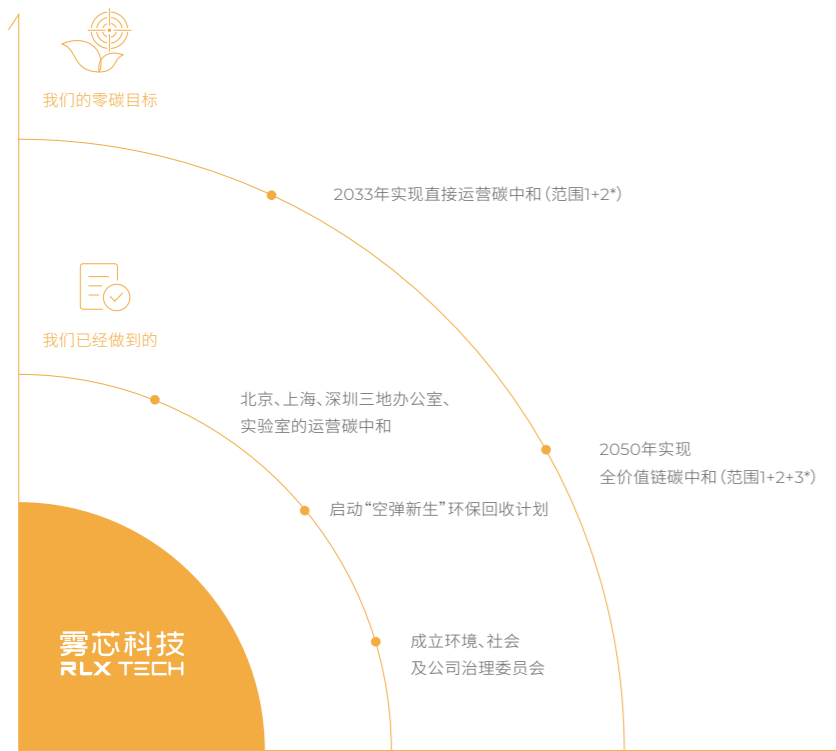

环境责任

注(\*)

范围1 (直接排放)：企业直接控制的燃料燃烧活动和物理化学生产过程产生的直接温室气体排放

范围2 (间接排放)：企业外购能源产生的温室气体排放，包括电力、热力、蒸汽和冷气等

范围3 (价值链上下游各项活动的间接排放)：企业价值链中发生的所有间接排放 (不包括在范围2中)



启用更多自动化设备，将有助于雾芯科技减少生产环节碳排放

环境责任

## 雾芯科技“零碳之旅”8大举措

减塑	到2025年,消除不必要的一次性塑料包装。到2033年,产品100%塑料包装可重复使用、可回收或降解
减少废弃物	实施废弃物管理计划,减少办公废弃物、生产废弃物、实验室废弃物等。与2021年基准相比,到2033年,废弃物的填埋比例降低30%
推进空弹新生	资源化处置废弃空弹,倡导用户参与回收。在2022年,“空弹新生”环保回收计划覆盖全国。到2025年,回收空弹数量较2022年增长200%
建立绿色供应链伙伴机制	鼓励供应链合作伙伴提高可再生能源应用比例,监测、盘查、报告和减少其运营碳排放量,制定分阶段减排目标;在物流和包装采购方面,优先选择能提供低碳运输服务和绿色包装的合作伙伴
减少产品碳足迹 推出零碳产品	将低碳理念融入产品的全生命周期,持续加大投入和研发低碳产品,包括使用可再生和循环利用材料、用先进生产工艺等手段。到2025年,推出至少1款零碳产品
打造零碳工厂样板	到2033年,通过管理和技术创新,有针对性地采用提效减排、使用可再生能源以及碳抵消等途径,实现至少1家自有工厂的净零排放
打造绿色门店	制定绿色门店标准,采用可循环利用的材料、模块化设计、节能设备等,到2023年,至少1家门店获得绿色认证,并逐步向全国门店推广
倡导员工 低碳办公与出行	减少员工差旅碳足迹,选择低碳办公方式和设备。借助低碳激励机制鼓励员工减少碳排放,包括绿色出行、节约办公耗材、远程协同办公等



到2033年,雾芯科技将通过管理和技术创新实现至少1家自有工厂的净零排放



兰丽登上雾芯科技电动班车

## 故事 | 是上班路,也是我的“零碳之旅”

8:30,兰丽准时登上一辆电动班车。这是雾芯科技为深圳员工每日准备的24趟班车之一,负责将大家安全送到公司。

作为雾芯科技的采购经理,兰丽从事着繁复的采购工作。电动班车无疑能节省她很多时间。车上,她还能休息或和大家聊天,和自己开车上下班比,也轻松很多。

“但这些都不是最重要的。”她笑着说,“重要的是,它把我们的日常通勤变成了环保行动。”

“倡导员工低碳办公与出行”是雾芯科技“零碳之旅”的8大举措之一。除了提供低碳班车,我们还力求在更多工作环节减少碳排放。2022年,雾芯科技深圳办公室取消了全部的桶装饮水机,改为过滤式直饮水机,每年可减少使用塑料水桶约3000个;自动洗手液器等长期使用的小电器均使用可充电电池,每年可减少废弃电池约150枚……改变虽小,却能将“绿色办公”理念融入到工作中。

“保护环境就是要从小事做起。现在,上班路就是我的零碳之旅。”兰丽说。

# 环境管理

## 化学物质管理

我们持续完善化学品采购标准与流程，明确要求供应商提供化学品安全技术说明书 (SDS) 并提交专门部门审核，避免产品中的化学物质对环境、人类健康和安全生产产生影响。通过购买环境负荷较小的材料、零部件、产品，我们与合作伙伴一起积极推进资源利用率的最大化。

## 水资源管理

雾芯科技的耗水主要发生于生产过程中的清洗环节以及日常办公生活用水。我们严格遵守法律法规，在《雾芯科技环境政策》中承诺提高水资源使用效率。我们也明确要求供应商采取有效措施提高用水效率，努力减少供应链水足迹。

2021年，雾芯科技通过第三方可持续发展现场审核，对供应商水资源管理情况进行核查，核查内容包括用水量、节水计划等，未发现重大水资源管理风险。

2021年

雾芯科技温室气体排放二氧化碳当量

774.4 吨

综合能耗标准煤

107.9 吨

公司用水总量

11,105.1 吨

注(\*)

更多雾芯科技 2021 年环境数据请详见

《RLX ESG Report 2021》



工作人员使用转子泵将雾化物原料投入配料罐

## 雾芯科技的环境承诺

严格遵守有关国家和地方的所有环境法律法规和其他相关要求

应用合适的环境管理体系并持续不断优化，确保公司内部环境管理工作有效运行

制定并定期评审环境目标和指标，预防环境污染并提高环境绩效

合规妥善处理企业活动过程中产生的废气、废水和固体废物，最大限度降低对生态环境的影响

努力促进资源节约，提高企业活动过程中的资源使用效率

积极识别企业活动过程中的气候变化风险与机遇，倡导节能减排，绿色运营

关注企业活动对周边生态环境的影响，助力生物多样性保护，履行企业社会责任

在产品研发和生产过程中优先考虑使用对环境友好的、安全的材料

定期开展员工培训，提高全员环境保护意识，建设公司绿色文化

本公司环境政策可为公众所获取，并积极寻求相关方监督、理解和协作

# 三废管理

## 废弃物管理

我们负责任地对待废弃物。雾芯科技已与具备危险废弃物处理专业资质的第三方机构签订《工商业废物处理协议》，委托该机构进行危险废弃物的运输、收集、贮存、利用、处置。同时，按照法规要求，我们在环保部门指定平台提交《年度危险废物管理计划》备案，按要求进行危险废弃物月度申报、年度申报。

在危险废弃物的暂存管理中，我们按照国家规定建立相关管理制度和台账。我们向生态环境部门申报设立危险废弃物储存间，并配备足够的劳保防护用品和消防安全用品，以确保操作人员和环境安全。

## 雾芯科技 2021 年废弃物排放数据

指标名称	单位	2021 年数据
一般废物产生总量 <sup>1</sup>	吨	106.6
一般废物产生强度	千克/百万元人民币营收	12.5
危险废物产生总量 <sup>2</sup>	吨	59.2
危险废物产生强度	千克/百万元人民币营收	6.9

注(\*)

1. 一般废物的统计包含深圳办公室、北京办公室、上海办公室及芳芯工厂在生产、运营期间产生的生活垃圾和一般工业固体废物。办公室全年生活垃圾产生量根据平均雇用人数及每人每天的平均垃圾产生量 0.5kg/人/班进行估算。计算公式为：办公垃圾产生量(吨) = 2021 年平均雇用人数(人) \* 0.5kg/人/班 \* 2021 年实际工作天数(250 天)

2. 危险废物的统计包含实验室及自有工厂产生的废有机溶剂与含有机溶剂废物、废矿物油与含矿物油废物、废酸、废碱等。

## 废气管理

雾芯科技积极贯彻《中华人民共和国环境保护法》《中华人民共和国大气污染防治法》等法律法规，严格控制在实验室、工厂生产、物料储存过程中含颗粒物、挥发性有机物（VOCs）等污染物的废气排放。例如，针对烟油生产过程中的VOCs，在工厂统一收集，经“过滤+二级活性炭吸附装置”处理后由高排气装置排放，尽可能大幅降低VOCs浓度，所排放气体完全达到国家规定的排放标准。



工作人员操作废气处理装置

## 废水管理

我们严格按照《中华人民共和国水污染防治法》等法律法规处理废水。例如，在工厂依照相关设计规范建立废水污染治理设施，统一收集工厂产生的生产设备清洗废水和实验容器清洗废水，通过物理、化学和生物处理工艺有效去除水中的有害物质，经处理完的污水完全符合《水污染物排放限值》和《污水排入城镇下水道水质标准》等要求。



工作人员向废水处理装置中添加中和剂

## 仓储物流管理

### 纸张再利用

对部分未使用的产品说明书和包装盒，交予第三方公司回收，经过分类拣选等程序，重新打成纸浆，制作为环保再生纸。2021年至今，我们总计回收纸张63.3吨。

### 物流包装箱再利用

在发货过程中，我们重复利用密封性完好、外表无破损的外包纸箱，以减少一次性废弃物。2021年-2022年，我们预计将节约40万个外包纸箱。

### 长途物流管理

我们将第三方分散运输产品改为整车集中运输，不仅提升了发货效率，还可每年减少约8万公里的物流距离。

### 终端运输管理

2022年起，我们在市内使用电动交通工具替代燃油车运送产品。2022年上半年，我们的市内运输总里程约212万公里，其中使用电动车辆运输节约的碳排放量约79吨二氧化碳当量。



## 员工责任 让美好初心总有回响

雾芯科技汇聚各个领域的专业人才，  
我们尊重每个人的付出，  
为员工营造健康、安全、和谐的工作环境，  
让每一位伙伴充分展现自己的光芒。  
只有在团队的积极驱动下，  
雾芯科技才能让创意生长，  
创造改变生活的好产品。

在雾芯科技，我们创造平等包容的职场氛围，让每一位员工快乐生活、快乐工作

## 权益保障

### 包容与多元的职场氛围

雾芯科技汇聚了一群勇于探索、积极进取的员工。在竭力保障每一位员工合法权益的基础上，我们也采取多种方式，为员工营造平等、包容、多元的职场氛围。



人才，是我们的第一财富。我们努力让所有员工在更广阔的领域发展自我才能

我们严格遵循《中华人民共和国劳动法》《中华人民共和国劳动合同法》《中华人民共和国妇女权益保障法》等相关法律法规，不会因性别、种族、民族、家庭等因素区别对待员工。我们在《雾芯科技员工手册》也明确禁止歧视和骚扰、禁止使用童工和强迫劳动等职场原则。

截至 2021 年底

雾芯科技共有员工

1,233 人

外籍员工

11 人

少数民族

73 人

女性员工占比

35%

员工责任

## 故事 | 热爱并勇敢，出彩人生由你

### 雾芯科技 CEO 汪莹对话女店长、女员工

为什么总是女性在被问生活和工作如何平衡？为什么默认女性一到 30 岁就要回归家庭？……提出问题，永远是解决问题的第一步。

2021 年 3·8 妇女节，雾芯科技 CEO 汪莹与女店主、店长和员工进行了一次线上隔空对谈。带着这些对生活、对职场的问题，我们一起去寻找答案。

Q：我最近刚从店员晋升为店长，可是总觉得自己不够好。这是我的问题吗？

汪莹：恭喜你晋升！晋升本身就是优势和潜能的认可。女性在职场最大的劣势常常是看不到自己的潜能。潜能从哪里来？秘方无外乎热爱、能力、勇气、专业、专注。

女性具有天生的领导力优势，特别是在面对充满不确定性和纷繁复杂的状况时，女性往往更加游刃有余。并且，当我们一旦找到自己的热爱、看清自己的追求，然后持续学习并实践，就会越来越擅长发挥性别天然优势。

Q：身边总有人问，你工作这么忙，家里怎么办？我也不知道怎么平衡事业和家庭，能和您取取经吗？

汪莹：没有哪种完美的时间安排，能让你达到工作和生活的绝对平衡。所谓的“平衡”不仅是外部要素之间的平衡，更是一种内心平衡和对自己的坦诚——关于你想要什么、愿意为此付出什么。

整个社会都在鼓励女性实现自我价值。已经没人要求女性必须把“贤妻良母”作为唯一可接受的目标了，女性也不必用外部标尺衡量自己。



雾芯科技创始人、CEO 汪莹分享成长和工作经验

Q：我今年三十多，一方面觉得职业上还有上升空间；另一方面我也觉得自己的确不小了，该把重心移到家庭上。我很纠结，希望您能给一点建议。

汪莹：每个人都会遇到事业的瓶颈期。如果让你放弃的原因仅仅是年龄，那有些令人惋惜。年龄背后是体力、专注力、学习力、经验、成熟度等等，A 的 30 岁不等于 B 的 30 岁。年龄不过是一个数字，数字代表不了任何事情。

理解你的纠结，纠结能带来思考。祝愿你经过一些时间可以穿越纠结，听到自己心底里最响亮最真实的声音。

Q：我刚进职场不久，但很多人都说女生做不到高层。请问您如何看待“女性职场天花板”？作为女性 CEO，您如何支持女性员工的发展？

汪莹：在中国的职场环境里，女性的机会是非常多的。“妇女能顶半边天”不是一句口号，性别平等正成为全社会共同遵循的行为规范和价值标准。

如果能经过时间的考验，把公司打造为一个非常女性友好的职场环境，我会很快乐和满足。

# 晋升通道

## 把握当下，激励成长

我们鼓励每一位员工站上展示自我的舞台，为此不断优化高标准的人才培养体系，确保从新晋员工到管理层，每个成长阶段都能获得足够发展空间。

2021年，我们升级了职级通道和发展体系，实现面向全体员工的管理和专业“双通道”发展，为员工职业发展提供更有方向性的指引。同时，公司还完善了人才发展平台和员工晋升规则，启发员工实现自我价值。



雾芯科技北京办公室，HR 任理（左）与同事探讨职业规划

## 雾芯科技员工培训体系

目标群体	项目目标
登舰计划	新晋员工
护航计划	全体员工
领导力培训	管理团队
业务培训	全体员工

由公司核心部门的主管主讲，帮助新同事快速认知品牌诉求、企业文化。同时开展商业道德与法务合规课程，加强新人合规意识

为全体员工持续提供最新的诚信合规、信息安全法律法规和案例解析等课程，不断增强防范意识

结合公司整体规划与主要痛点，对相关主题进行培训和赋能，提高领导团队的核心竞争力

各个业务部门主管会根据需求，与人力资源部门合作专门组织开展专项线下培训课程，帮助员工快速成长



每一位新同事的到来，都是新力量。我们为同事举办“登舰计划”，帮助他们更好融入，在各个领域大有作为

除了线下培训，在线学习平台“RELXchool 悦学堂”的课程安排愈发丰富，这方便员工随时随地参与，以满足大家更加多元的技能提升诉求，让大家享受学习的乐趣。



雾芯科技创始人、CEO 汪莹参加跨部门创意选题会，分享故事创意

## 健康与关爱

快乐工作，快乐生活

健康是工作生活的基础。我们希望员工获得更安全、舒适的工作环境。结合《中华人民共和国职业病防治法》《中华人民共和国安全生产法》等法律法规，雾芯科技设置多重保障，保护员工的身心健康。

### 强化职场安全意识

雾芯科技制定了完善的安全应急管理机制、工伤预防制度等，对相关团队进行安全培训。对涉及职业危害岗位人员，我们及时组织健康体检，并将员工体检升级为基础套餐 + 自选加项包方案，尽可能降低职业病的发生。2021 年度，公司未发生确诊职业病病例。

2021 年 11 月 29 日，雾芯科技邀请外部专业机构为北京办公室的员工进行急救培训。授课专家向大家介绍了学习急救知识的必要性，并手把手教导参训员工进行徒手心肺复苏、体外自动除颤仪 (AED) 的使用和气道异物梗阻急救等应急救护的操作演练。

每位参训员工在培训后还接受了现场实操考核，19 名员工在通过考核后获得由北京红十字会颁发的《救护技能证》。

截至 2021 年底  
共组织生产管理部门和实验室  
开展安全培训

23 场

累计培训人数超过

110 人

人均安全培训

5.1 小时

### 搭建沟通渠道

我们十分珍视平等尊重的内部沟通氛围。为此，我们设置了员工反馈和投诉机制作为沟通渠道，如果员工对公司发展有建议和意见，可直接发邮件至 CEO 邮箱，CEO 会定期查看并提供反馈。

同时，公司定期举行员工交流会，收集大家的建议和意见，鼓励员工发挥主人翁精神，共同推动公司发展。

平衡工作与生活也至关重要。在各个节假日、员工入职等重要里程碑，我们组织各类团队活动，如团队游戏竞技、户外活动等。一次次的活动提升了团队凝聚力，员工在工作之余，也拥有健康优质的生活品质。



雾芯科技深圳员工讨论项目方案





清洁任务完成后，参与活动的雾芯科技深圳员工在大海前合影

### 故事 | 深圳净滩行：海有未来

海滩，是许多人周末休闲必不可少的去处，但海滩上时常可见的各种垃圾着实令人扫兴。2021年11月27日，63名雾芯科技深圳员工利用周末时间，自发来到深圳大铲湾，参与清洁海岸线的活动。

这次“深圳净滩行”活动中，我们走过660米海岸线，捡拾海洋垃圾重达650.9kg，主要为各类塑料制品以及废弃玻璃瓶等。在亲身捡拾海滩垃圾后，大家都表示自己要减少使用一次性制品。还有同事建议不要解散群聊，要将这一活动常态化。

来自深圳办公室的张梵晞表示，经常会带孩子来海边转转，自然希望海滩的环境更好一些。“这次能自己动手为保护环境出一份力，不仅自己开心，也以身作则，给孩子做个榜样。”他说。

### 同心抗疫

2020年新冠疫情出现后，雾芯科技第一时间成立了疫情防控组，在新冠疫情不断反复的情况下，我们建立了一套全面的应对机制。

2022年3月，上海新冠疫情暴发，很多上海同事遇到生活物资采购不便的难题。我们积极协调资源，为上海办公室逾200名员工提供物资保障，直到他们可以正常自行采购。

在物资配送非常困难的情况下，雾芯科技专门组建了“上海物资配送资源征集”群，群里几十名同事积极、自发联系配送资源。克服种种困难，我们先后两次为需要帮助的同事配送物资，在保障日常需求的基础上，努力为大家改善居家隔离的生活品质，不仅保证了蔬菜供应，也丰富了主食和肉类的种类。

除了为员工提供服务，我们也提供加购选项，员工可以在自己购买的同时为身边缺乏物资的邻居、朋友们“代购”，这一措施帮到了很多人，让我们的关怀温暖更多人。

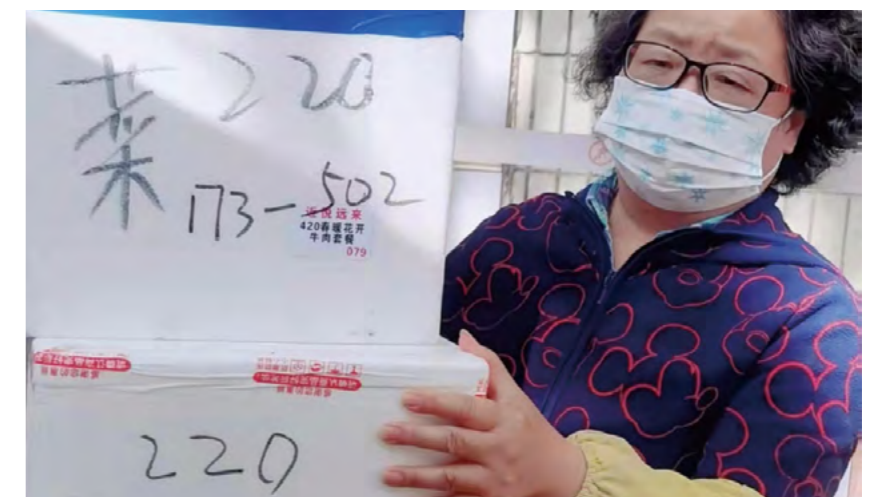

上海某小区居民领取雾芯科技员工帮她“代购”的牛肉套餐等物资

## 公司治理 用信念坚守底线

良好的企业治理对可持续创造价值尤为关键，  
也有助于我们履行对股东的责任。  
我们严格遵守法律法规和商业道德准则，  
不断优化治理机制。  
这是我们长久健康发展的基础。

## 治理保障

### 完善董事会职能，保持良好治理

董事会在公司治理中承担重要职能。我们积极落实董事会成员多元化的方针，以确保董事会成员在技能、经验以及多元化视角方面达到适当的平衡。

雾芯科技董事任期为一年，本届董事会由3位执行董事及2位独立董事组成。各位董事来自不同专业背景，均具备执行董事职能所需要的知识、技能和素养。目前有2位董事为女性，另外3位为男性，所有董事均没有在其他上市公司担任董事职务。各位董事的详细简历详见2021年度年报及投资者关系网站。

为提高董事会的决策质量，公司在董事会下按照职权和功能分别设立了审计委员会、薪酬委员会、提名和公司治理委员会。这些委员会成员均由独立董事担任。有关董事会下设委员会成员信息详见投资者关系网站。



深圳办公室，用户体验团队与产品研发团队共同探讨如何提升消费者体验

## 响应政策

### 满怀信心，拥抱行业发展新时代

自 2021 年至今，国内电子雾化行业监管越发明晰，行业发展更加健康有序。雾芯科技始终满怀信心，积极拥抱监管，坚持守法合规地开展生产经营活动。

2021 年 3 月 22 日，中华人民共和国工业和信息化部与国家烟草专卖局发布《关于修改〈中华人民共和国烟草专卖法实施条例〉的决定（征求意见稿）》。征求意见期，雾芯科技积极参与，站在行业角度建言献策。

2021 年 11 月 26 日，国务院公布关于修改《中华人民共和国烟草专卖法实施条例》的决定，明确了电子烟等新型烟草制品的监管法律依据。雾芯科技发布公告，坚决拥护条例修改，积极落实监管要求，持续加大研发投入，为用户提供高品质产品的同时，切实履行社会责任，努力为行业长远健康发展和社会多作贡献。

2022 年 3 月 11 日，国家烟草局发布《电子烟》国家标准（二次征求意见稿），雾芯科技积极参与了对相应文件的意见反馈工作。结合在产业实践中的经验，对意见稿提出具体调整建议，并充分说明理论依据，其中部分建议被主管部门采纳。

2022 年 4 月 14 日，《电子烟管理办法》和《电子烟》强制性国家标准的颁布，是中国电子烟产业法治化、规范化发展历程中的标志性事件。雾芯科技通过公开渠道响应政策，依法依规行事。我们应主管部门要求，在过渡期（2022 年 9 月 30 日前）内加强法规和标准的宣贯培训，同时加快研发符合《电子烟》国家标准的新产品，并积极申请产品技术审评以及有关许可证。

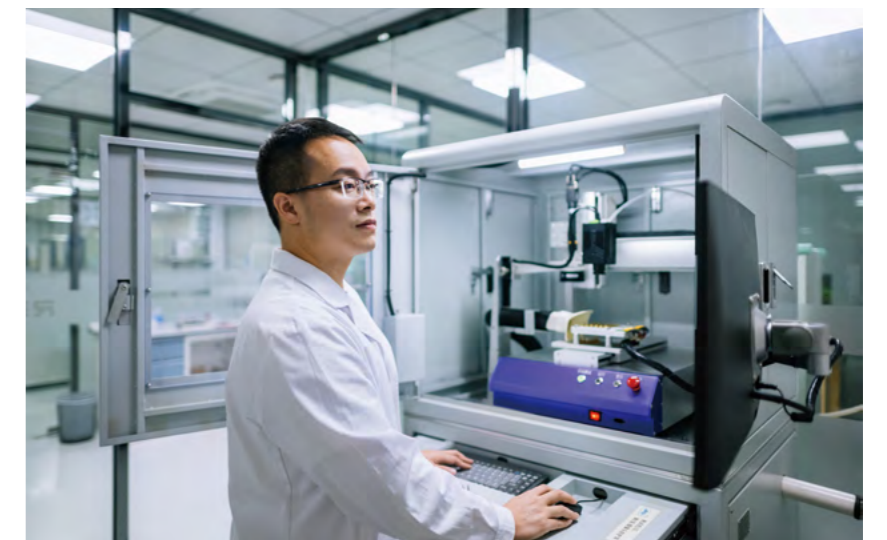

品质工程师使用红外视觉成像仪监测雾化芯温度

此外，我们还在过渡期为专卖店店主、经销商提供多项支持工作，帮助他们平稳过渡。2022 年 5 月 4 日，我们向全国各省市专卖店发送了针对性办证指引，结合各个省市的零售网点布局规划，划出重点，并附填表指引。

## 风险管控

### 三道防线多重保障

公司董事会负责公司风险管理及内控系统。我们制定合适的政策与策略，以保证系统有效运转。每个季度，审计委员会代表董事会审阅管理层在风险管理及内控方面的建设、执行和监督工作。

结合公司实际情况，雾芯科技采用内控“三道防线”模型，以保证风险管理及内控系统的有效性。

#### 雾芯科技风险管理“三道防线”

##### 第一道防线

主要由公司各业务和职能部门构成，在负责日常运营和管理的同时也负责设计和执行相关控制，以应对风险

##### 第二道防线

主要由财务部、内控内审部、法务部、品质合规部、采购部等部门构成，协助第一道防线建立和完善其风险管理及内部监控系统，并履行监督职责，合理确保第一道防线的风险管理及内部监控工作得到有效实施

##### 第三道防线

由内控内审部和法务合规团队构成，监察第一、二道防线的风险管理及内部监控系统的有效性，履行监督调查职能，落实“三道防线”的整改及提升工作

我们建立了风险监测和预警机制，持续关注政策法规变化、行业风险和公司经营关键业务风险，通过预防手段及内部控制降低风险。

2021年，我们还聘请了外部咨询公司，协助评估“Sarbanes-Oxley 法案”合规准备情况。此外，我们定期为高管及风险管理人员举办相关培训，接轨国际重要的风险管理知识和指标，持续强化团队的专业能力。

## 守法合规

### 合规经营奠定企业基石

诚信经营是雾芯科技的底线。我们严格遵守相关法律法规，对腐败、欺诈舞弊、内幕交易等行为“零容忍”。

同时，雾芯科技加入了阳光诚信联盟和广东省企业内部控制协会企业反舞弊联盟，通过创新合作、共享共赢的方式来推动行业可持续发展。同时，我们设立了通畅的诚信合规举报渠道，并在官网公开举报邮箱，所有员工、供应商、用户和第三方均可实名或匿名举报投诉、提供线索。2021年，公司未发生重大贪腐诉讼案件。

我们会定期对员工开展商业行为准则培训课程，要求员工充分理解《雾芯科技商业行为准则》中的各项要求。该准则详细阐释了反腐败与反贿赂、禁止内幕交易、遵守反不正当竞争法和反垄断法、反欺诈舞弊、避免利益冲突、保护信息安全、保护知识产权以及如何进行投诉举报等内容。



产品研发部门针对《电子烟》强制性国家标准，探讨未来产品方向

同时，我们还定期组织经销商参加商业道德培训，为他们讲解国家最新法律法规和《雾芯科技商业合作伙伴行为准则》，明确合规红线。2021年，经销商商业道德培训总参加人数超过15,000人。

截至 2021 年底  
共举办商业道德培训

13 场

参与人次超过

2,200 人次

员工覆盖率

100%

# 传递我们的理念

## 让善意走得更远

我们相信，传播社会责任理念也是传递善意。通过发布社会责任报告、举办媒体探索日，我们倡导各界共同关注社会问题并付诸行动。

2021年9月，雾芯科技在延吉举办“责任在心——虎豹，低碳，守护，空弹”媒体开放日，发布《雾芯科技社会责任报告 2020-2021》，并公布多项社会责任工作的进展。



媒体开放日上，雾芯科技人员与经销商、店主代表共同启动向阳花系统 3.0

2021年8月-12月，我们在深圳连续举办了4场媒体探索日，邀请全国媒体参观工厂、实验室等场所，深入了解我们在技术创新、基础科学研究、产品质量把控等领域的工作和成果。



深圳媒体探索日，来自全国各地的媒体人深入了解雾芯科技的生产、研发过程



## 雾芯科技 2021 年责任荣誉

2021年12月，在工业和信息化企业社会责任国际论坛上，《雾芯科技社会责任报告 2020-2021》入选工信部“2021工信千家优秀企业社会责任报告”并获评A级

2021年，雾芯科技“空弹新生”、雾芯科技“东北虎豹回东北”项目被作为优秀案例纳入《中国工业和信息化可持续发展报告(2021)》

2021年11月，在2021年深企社会责任发展大会上，雾芯科技获评“公益创新模范奖”

2021年12月，在南方日报2021大湾区行业创新峰会上，雾芯科技获得“社会责任创新案例奖”





# GRI 标准内容索引

编号	页码及从略原因
101	76
<b>组织概括</b>	
102-1	6, 76
102-2	6, 26-43
102-3	76
102-4	6, 76
102-5	76
102-6	18, 25
102-7	19
102-8	19, 55
102-9	73
102-10	6, 76
102-11	21-41, 64-69
102-12	70-71, 73
102-13	不适用
<b>战略</b>	
102-14	7
102-15	73
<b>道德和诚信</b>	
102-16	68-70
102-17	68-70
<b>管治</b>	
102-18	65-72
102-19	72
102-20	72
102-21	72
102-22	65, 72
102-23	72
102-24	72
102-25	72
102-26	72
102-27	66-69, 72
102-28	66-69
102-29	72-73
102-30	不适用
102-31	不适用
102-32	不适用
102-33	66-69
102-34	66-69

编号	页码及从略原因
102-35	65
102-36	65
102-37	65
102-38	不适用
102-39	不适用
<b>利益相关方参与</b>	
102-40	73
102-41	不适用
102-42	72-73
102-43	72-73
102-44	72-73
<b>报告概况</b>	
102-45	76
102-46	72, 76
102-47	72
102-48	不适用
102-49	72-73
102-50	76
102-51	76
102-52	76
102-53	76
102-54	76
102-55	74-75
102-56	不适用
<b>GRI 103: 管理方法</b>	
103-1	72-73
103-2	72-73
103-3	72-73
<b>经济</b>	
<b>GRI 201: 经济绩效</b>	
201-1	19
201-2	44-53
201-3	53-61
201-4	不适用
<b>GRI 202: 市场表现</b>	
202-1	55-61
202-2	55, 65
<b>GRI 203: 间接经济影响</b>	
203-1	8-17

编号	页码及从略原因
203-2	8-17
<b>GRI 204: 采购实践</b>	
204-1	25
<b>GRI 205: 反腐败</b>	
205-1	69
205-2	25, 69
205-3	未发生此类事件
<b>GRI 206: 不正当竞争行为</b>	
206-1	25, 69
<b>环境</b>	
<b>GRI 301: 物料</b>	
301-1	50-53
301-2	暂未建立统计机制
301-3	暂未建立统计机制
<b>GRI 302: 能源</b>	
302-1	45-53
302-2	45-46
302-3	45-53
302-4	45-53
302-5	45-53
<b>GRI 303: 水资源</b>	
303-1	50
303-2	不适用
303-3	暂未建立统计机制
<b>GRI 304: 生物多样性</b>	
304-1	不适用
304-2	12-15
304-3	12-15
304-4	不适用
<b>GRI 305: 排放</b>	
305-1	45-46
305-2	45-46
305-3	46
305-4	暂未建立统计机制
305-5	45-46
305-6	暂未建立统计机制
305-7	暂未建立统计机制
<b>GRI 306: 污水和废弃物</b>	
306-1	52

编号	页码及从略原因
306-2	51
306-3	未发生此类事件
306-4	不适用
306-5	不适用
<b>GRI 307: 环境合规</b>	
307-1	未发生此类事件
<b>GRI 308: 供应链环境评估</b>	
308-1	21
308-2	21
<b>社会</b>	
<b>GRI 401: 雇佣</b>	
401-1	55
401-2	55, 60-61
401-3	暂未建立统计机制
<b>GRI 402: 劳资关系</b>	
402-1	不适用
<b>GRI 403: 职业健康与安全</b>	
403-1	不适用
403-2	60
403-3	60-61
403-4	60-63
<b>编号</b>	
<b>GRI 404: 培训与教育</b>	
404-1	59
404-2	58-59

编号	页码及从略原因
404-3	59
<b>GRI 405: 多样化与机会平等</b>	
405-1	55-57
405-2	55-57
<b>GRI 406: 反歧视</b>	
406-1	未发生此类事件
<b>GRI 407: 结社自由与集体谈判</b>	
407-1	不适用
<b>GRI 408: 童工</b>	
408-1	未发生此类事件
<b>GRI 409: 强迫与强制劳动</b>	
409-1	未发生此类事件
<b>GRI 410: 安保实践</b>	
410-1	不适用
<b>GRI 411: 原住民权利</b>	
411-1	不适用
<b>GRI 412: 人权评估</b>	
412-1	不适用
412-2	不适用
412-3	不适用
<b>GRI 413: 当地社区</b>	
413-1	8-17, 62-63
413-2	不适用
<b>GRI 414: 供应商评估</b>	
414-1	21

编号	页码及从略原因
414-2	不适用
<b>GRI 415: 公共政策</b>	
415-1	不适用
<b>GRI 416: 客户健康与安全</b>	
416-1	21-23, 26-43
416-2	未发生此类事件
<b>GRI 417: 营销与标识</b>	
417-1	21
417-2	未发生此类事件
417-3	未发生此类事件
<b>GRI 418: 客户隐私</b>	
418-1	未发生此类事件
<b>GRI 419: 社会经济合规</b>	
419-1	未发生此类事件

# 关于本报告

本报告为雾芯科技发布的第三份企业社会责任报告，主要介绍公司在履行社会责任、创造共享价值方面的重要信息。作为企业与不同利益相关方交流的重要工具，我们希望以报告为媒介，促进与利益相关方的沟通。

## 报告主体和称谓说明：

本报告的主体为 RLX Technology Inc. 及其控制的实体，为便于表述和方便阅读，在报告的部分内容中以“雾芯科技”“公司”“我们”指代。

## 前瞻性内容声明：

本报告可能包含前瞻性陈述，涉及内在风险和不确定性。许多因素可能导致实际结果与任何前瞻性声明中包含的结果存在重大差异，包括但不限于：公司的增长战略；未来业务发展、经营成果及财务状况；中国电子雾化器市场的趋势和竞争；收入和某些成本或费用项目的变化；与本公司行业有关的中国政府政策、法律法规，全球和中国的一般经济和商业状况，以及与上述各项相关的假设。

## 报告边界和范围：

本报告内容和数据的时间范围以 2021 年 7 月 1 日至 2022 年 6 月 30 日为主，部分内容涵盖此范围之外的数据和案例。

## 编写标准：

为了符合国际通行社会责任标准及非财务信息披露规范，同时体现雾芯科技的企业特色，本报告主要参照全球可持续发展标准委员会（GSSB）发布的《GRI可持续发展报告标准2016》（GRI Standards 2016），并遵循“核心方案”编制。

## 报告内容说明：

本报告不存在虚假信息、误导性陈述，雾芯科技保证报告内容的真实性、准确性和完整性。如无特别说明，报告披露的金额均以人民币计量。

## 报告获取方式：

本报告以印刷版和电子版两种形式发布，电子版可在雾芯科技官方网站

<https://www.relxtech.com/> 下载浏览。若需获取纸质版报告，或对本报告有任何建议和意见，您可按以下方式联系我们：

**联系部门：** 企业社会责任部

**通信地址：** 北京市朝阳区朝阳公园南路 10 号院骏豪中央公园广场 1 号楼 19 层

**电子邮箱：** CSR@relxtech.com



雾芯科技  
RLX TECH